

D mailarako
analisi
adibide batzu

R. BADIOLA

5.  **Unibertsitatea**
euskal
unibertsitatea

V. UDAKO EUSKAL UNIBERTSITATEA

IRUINEA 1.977

D. MAILAKO TITULURAKO IKASTARDA

IRAKASLE: Rikardo Badiola
Juan Luis Geikoetxea
Juanjo Zearreta



- ESALDIEN ANALISI SINTAKTIKOA ETA MORFOLOGIKOA -

EUSKAL ESAERA MENPERATUEN IKERKETA.

Enuntziatu bat osatzen duten elementuak, ESALDIAK dira. Esaldia, honako elementu hauek osatzen dute:

ANALISI

MORFOLOGIKOA I izena
 A aditza
 Io ... izen ordea
 Il ... izenlaguna (adjetiboa)
 a determinatzailea euskaraz. Mugatzailea,
 desinentzia ...
 K lotura hizkia edo konektagailua (konjuntzioa)

Esaldiaren elementu bakoitzaren formari begiraturik, elementu hori zer den esan daiteke (izena, izenlaguna, etab.). Hori, esaldi morfolo-
 gikoa egitea litzateke.

OHARRA:

Euskarazko eta erdarazkoa ez dira berdinak deklinabidearen kausa ed errazoinagatik.

Funtsioari begiratzaz aztertzen baditugu, analisi sintatikoa egiten dugu.

Guk bi analisi moeta hauk batera egingen ditugu.

ANALISI SINTATIKOA:

Funtsioari begira honela geratzen dira gauzak:

+ Esaldiaren barnean bi zati nagusi daude:

1.- IZEN SINTAGMA (edo sintagma subjektua)

2.- ADITZ SINTAGMA (edo sintagma predikatua)

1.- IZEN SINTAGMA akzioa egiten duen multzoa da. Euskaraz bi erara agertzen zaigu:

a.- Aditz trantsitiboetan ... NORK erara

b.- Aditz intransitiboetan ... NOR erara

2.- ADITZ SINTAGMA subjektuari buruz esaten dena da. Hemen honako elementu hauk daude:

- Aditza

- Objetu zuzena: NOR, ZER, ZEIN

- Zeharkako objektua: NORI, ZERI, ZEINI kasua

- Sintagma zirkunstantziala: Beste osagarri guztia:

Non, norekin, norentzat, norenganako ...

ADIBIDEZ:

Haur horrek liburu bat eman dit, neri goizeon.

- Haur horrek: izen sintagma (nork)

- Liburu bat eman dit neri goizeon... aditz sintagma

: eman dit: aditza (aditz nagusia+laguntzailea)

: liburu bat: objektu zuzena

: neri ...: zeharkako objektua

: goizeon: sintagma zirkunstantziala ... inesibo kasuan,

NOIZ ... hurbila ... Sing. hurbila.

Egin ezazu berdin hurrengo esaera honetaz:

"Gazte batek auto bat ekarri zidan neri herenegun".

ERABILIKO DUGUN HIZTEGINOA eta bere laburpena:

E esaldia

S Sintagma (esaldiaren elementuen artean izan daitekeen edozein erlazio. Esaldia bera ere, sintagma bat da).

I.S. ... Izen sintagma (muintzat izena duen sintagma).

A.S. ... Aditz sintagma (muintzat aditza duen sintagma).

S.Z. ... Sintagma zirkunstantziala (ez subjektua edo aditz burua eta ez objektua izanik, aditzaren osagarri bezala agertzen den edozein izen sintagma).

D Determinatzailea (izen sintagmaren barnean muintzat den izena nolabait determinatzen duen sintagma).

K Konektagailua edo konjuntzioa (sintagma bat besteaz edo esaldi bi lotzeko erabiltzen den morfema).

A Aditza.

I Izena...

OHARRA..... Bodega ... petaka ... nemoteknia dugu edo gogoratzeko erabiltzen den teknika.

AN. - Langileak lana saltzen du

SINT. - Zuhaitzak fruitua erakusten du

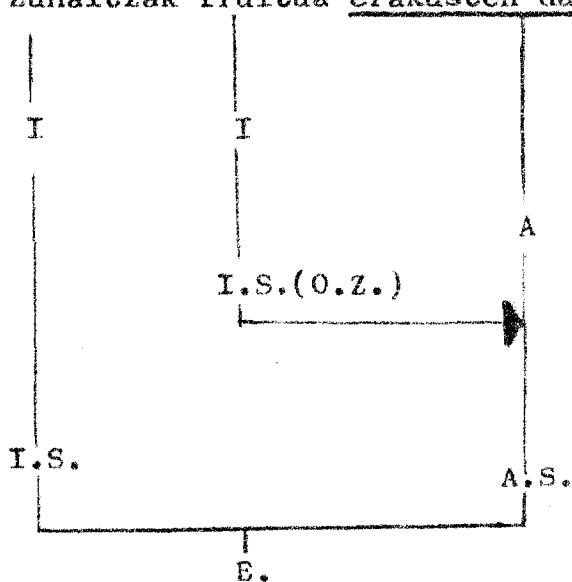

AN.

MORF. Zuhaitzak: Izen arrunta. Ergatibo singular ~~ak~~ (Zerk...)

Esaldiaren subjetu edo aditz burua.

Fruitua: Izen arrunta. Nom. singularra. (Zer... fruitu-A)

Objetu edo osagarri zuzena: A... mugatzailea.

Erakusten du: NOR-NORK motako aditz transitiboa. Presente ohi-turazkoa. Predikatuaren muina.

AN. - Ama heldu zaie haiei

SINT. - Gizona etorri zaigu guri

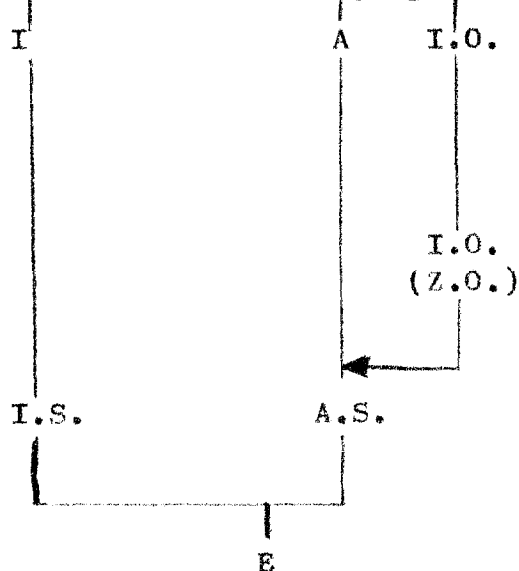

- Etxeko zakurrak bere buztana mugitu du
- Mendiko zuhaitzak bere fruitua erakusten du.

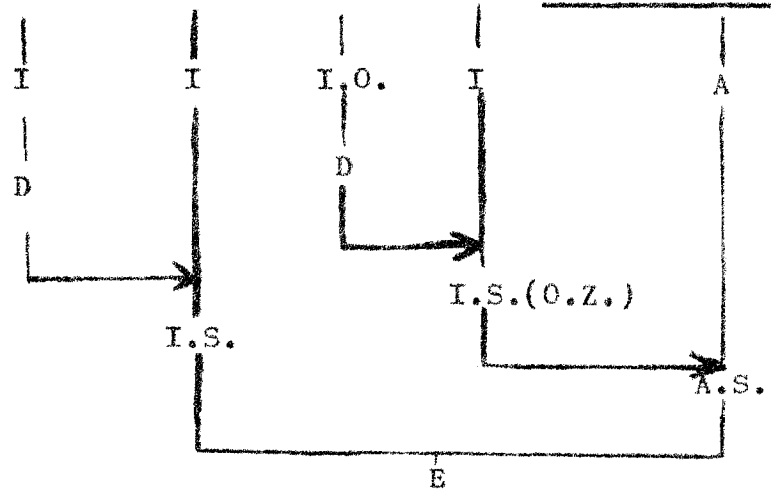

- Gure amak alabari txano zuria eramán dio herritik goizean
- Nire aittak amari gona gorria ekarri dio dendatik goizean

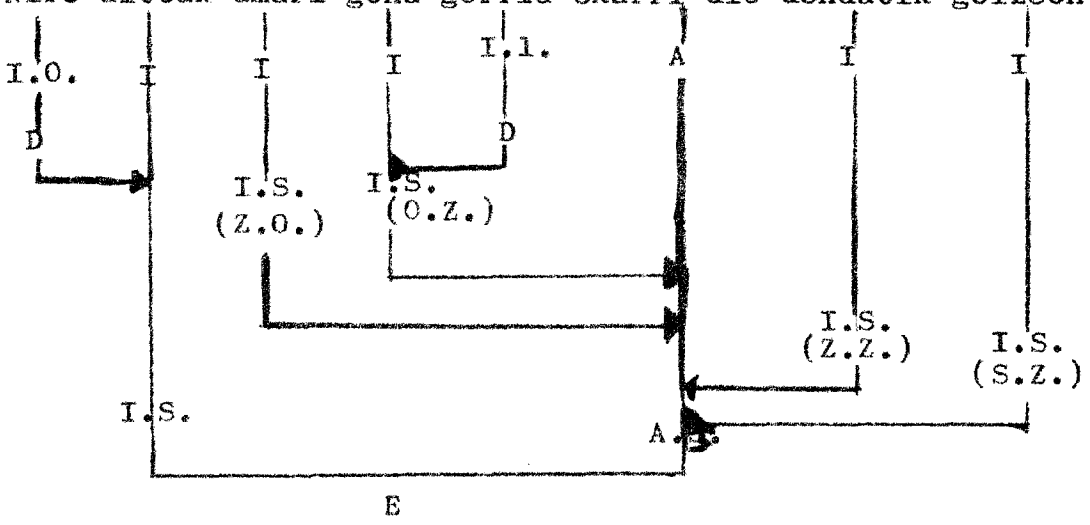

- Amak hau ekarri ditu
- Aittak hau esan du - Amak liburuok dakarzkigu

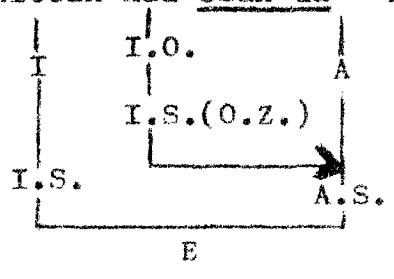

- Anaiak bihar helduko dela, azaldu digu

- Aittak gero etorriko dela, esan du - Goizeon etortzean, etxe ondoan langileak ikusi ditugu.

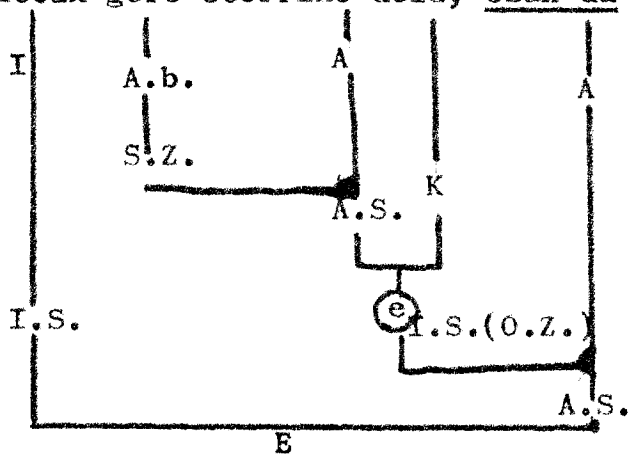

a Galdegiten dizutenean zenbat urte dituzun, b eta ihardesten duzunean, c
d hogei edo hogei ta hamar dituzula e zeren zeure kontuan hala baitizuen,
f ba dirudi ez duzula ongi ihardesten.

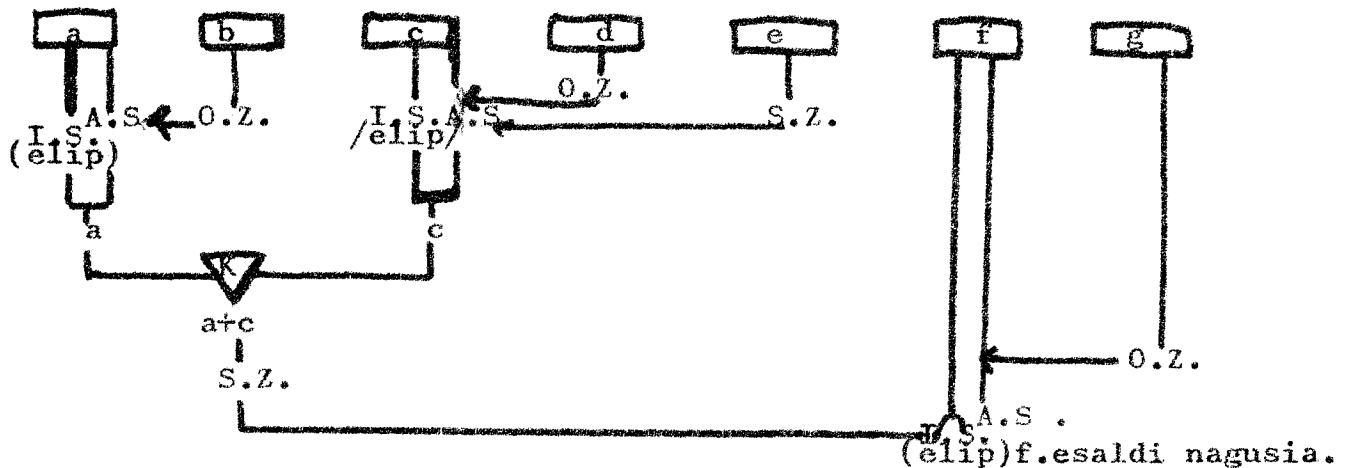
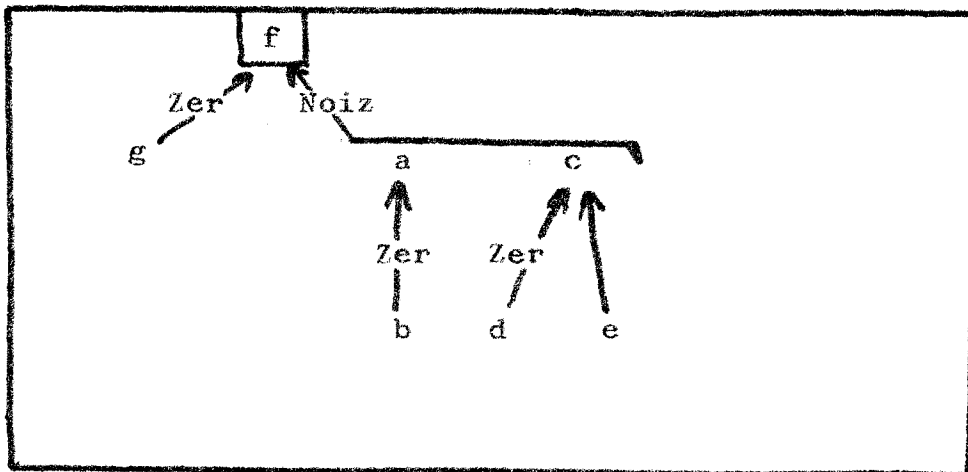

Joskera aldetik, hobe legoke (dagoke) honela:

"Zenbat urte duzun galdegiten dizutenean, eta-zeure kontuan hala us-
 te baituzu- hogei edo hogei ta hamar dituzula ihardesten duzunean,
 ba dirudi ez duzula ongi ihardesten".

^f
 Horik zeharo txarrestekotan, txarretsi ere beharko ditu,
^g ^h
 bere buruari uko egin nahi ez badio, munduan diren euskal hiztegi
 guztiak.

... Txarrestekotan ... ez dut aditz bezala kontsideratuko. Izatez
 sintagma zirkunstantziala da.

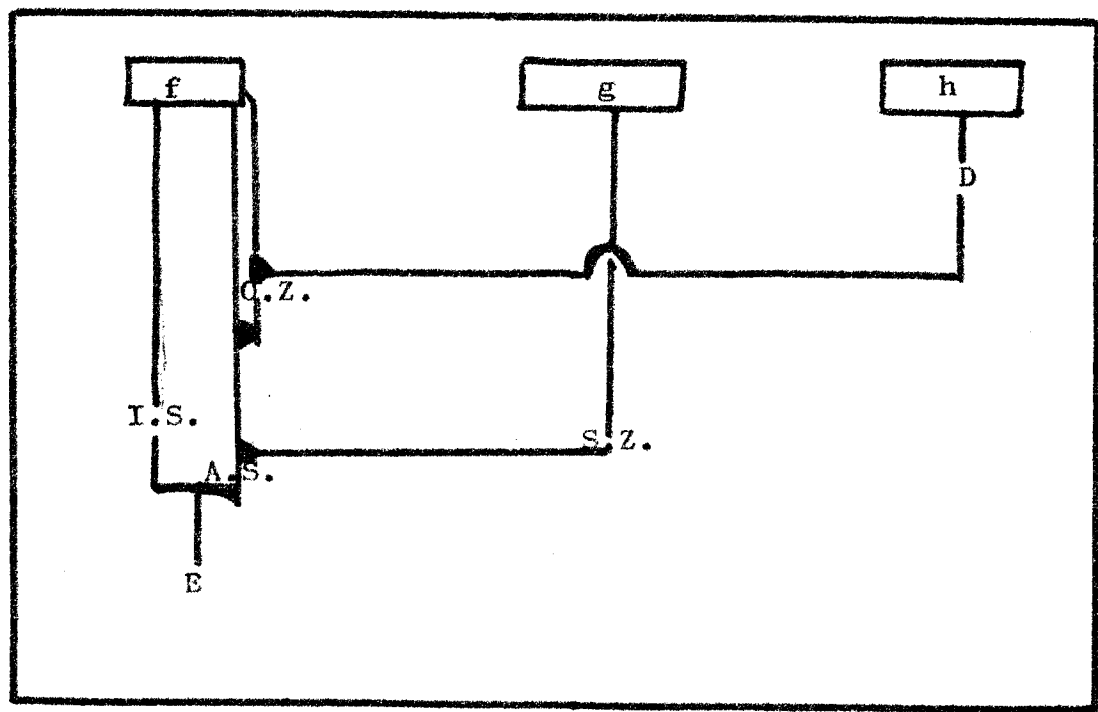

F esaldi nagusia

g F esaldiaren menpekoa. Baldintzazkoa.

H erlatibozko esaldia. F esaldiaren objektu zuzenaren (euskal
 hiztegi guztiak) determinatzailea.

Burrundada bizian etorri da eraso, baina zaparrada atertu ondoan,
 lehen bezain lasai ari dira ardiak belarretan.

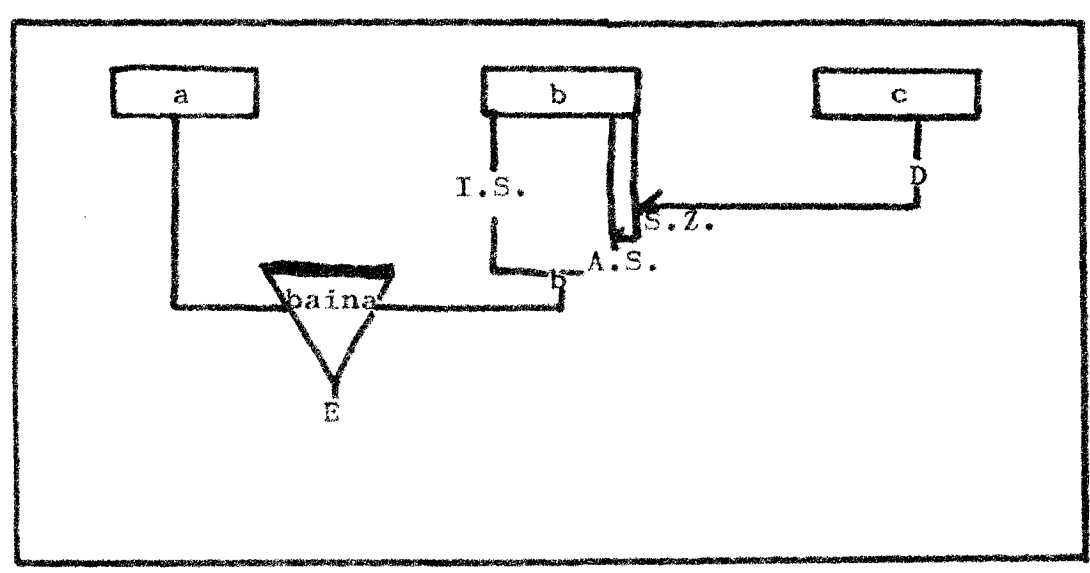
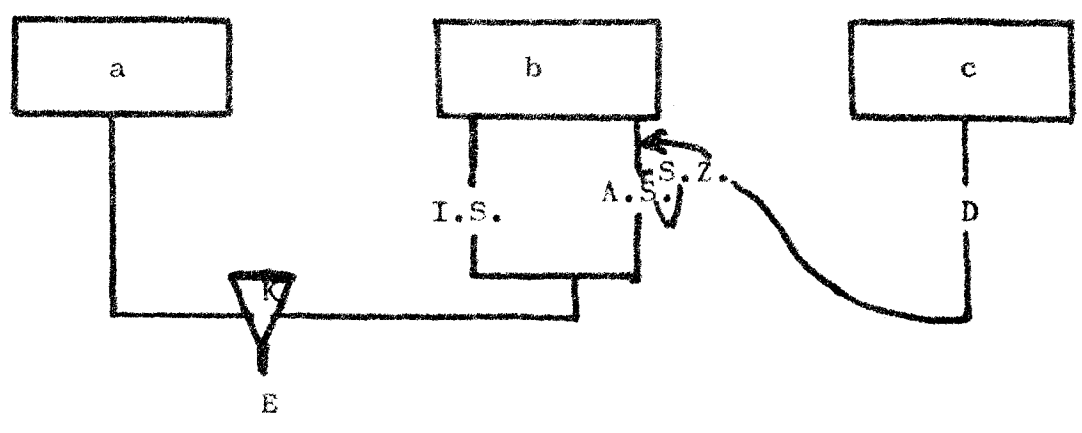

- .. Zaparrada atertu duen ondoan elipsia
- a ... eta ... b Koordinatuak
- Adbersatiboak ... (baina)
- c ... erlatibozkoa
- b ... esaldiko sintagma zirkunstantzial baten ondoan determinatzaileak

d e

Zergatikoaren galde dabilenari, arrazoin franko eman dakizkioke.

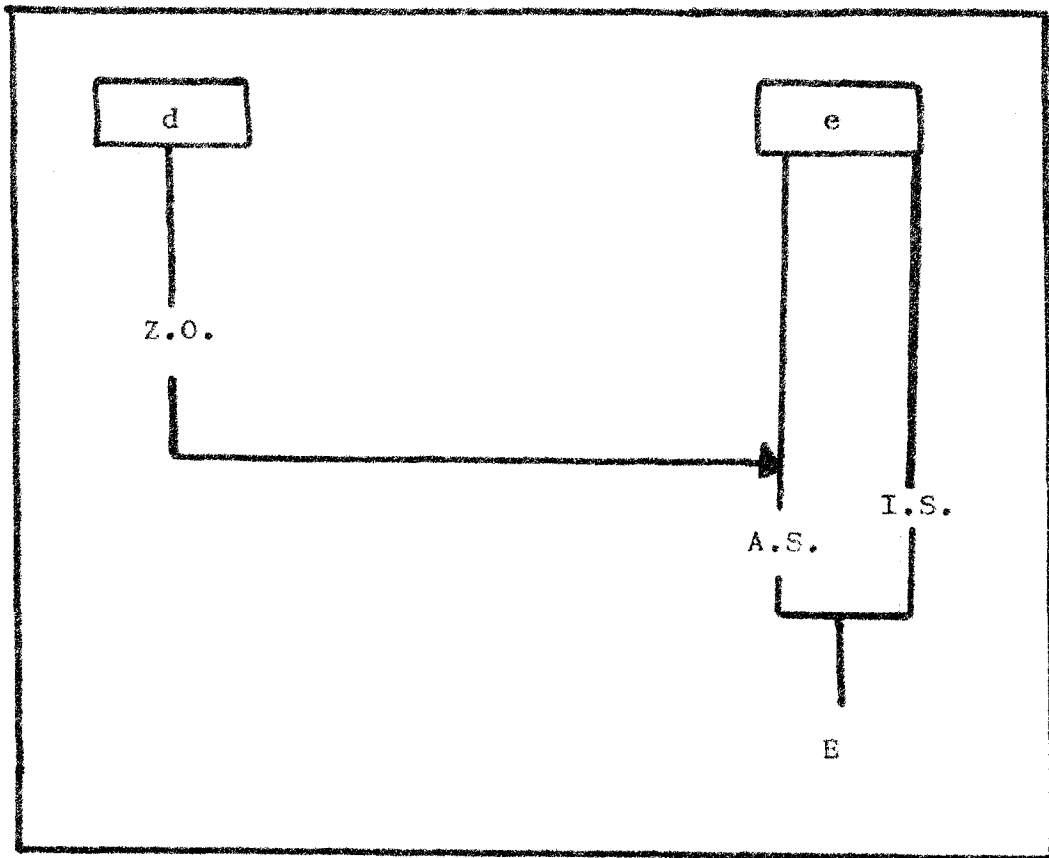

e esaldi nagusia

d menpeko esaldia ...e esaldiaren zeharkako objektua.

" segur bezala daukat, ifernura joaten diren gehienak, gero baten benturan jarririk, hartan fidaturik eta hartan enganaturik joaten direla".

(E) ... Esaldi nagusia ... Segur bezala daukat.

(e') .. bigarren esaldia ... Gehienak ... direla...Menpekoa...
konpletiboa.

(e'') . Hirugarren esaldia ... Ifernura ... diren ... Menpekoa..
erlatibozkoa.

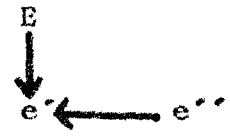

Hau analisi sintatikoa izanen litzateke.

- Ifernura ... izen arrunta, NORA ... direktiboa.

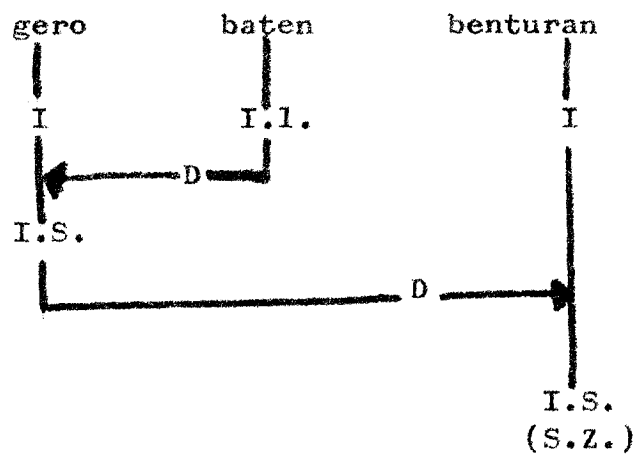

fida-tu-rik ... NOLA ... partizipioa (aditz adjetiboa)

gero baten benturan fidaturik

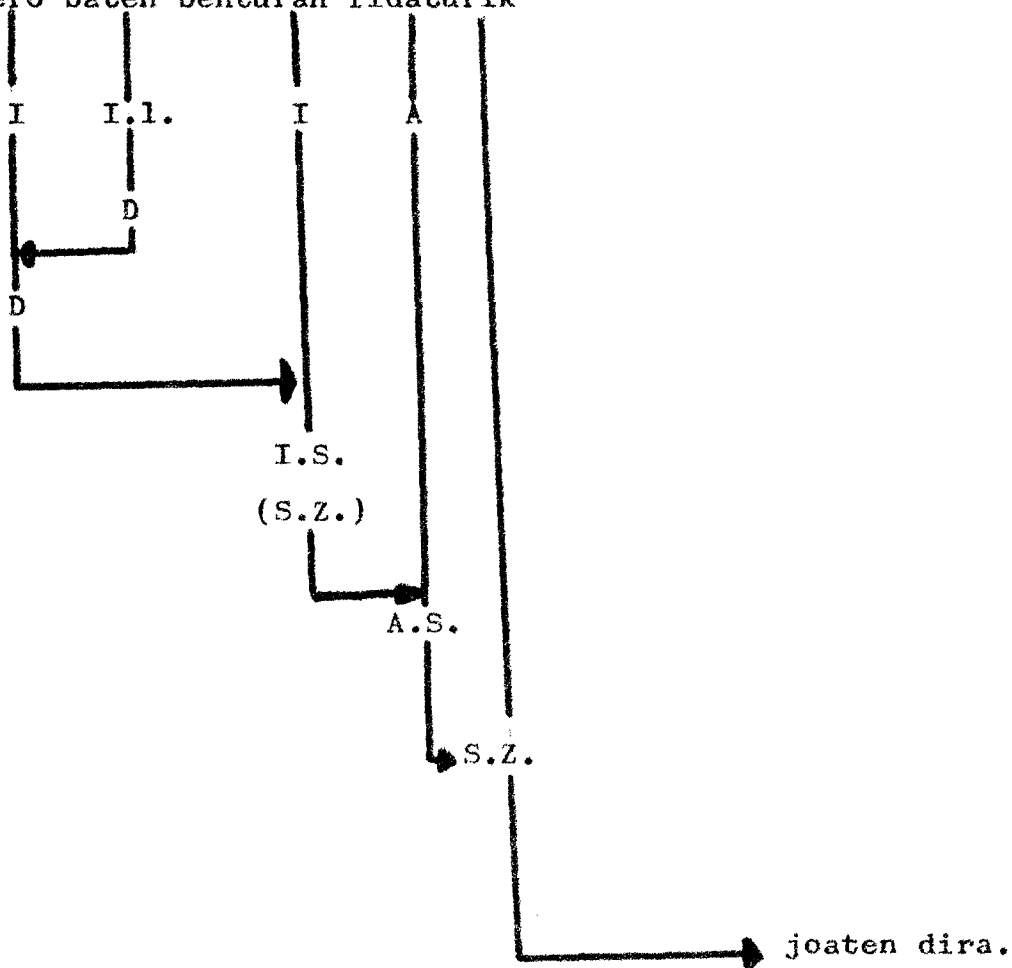

Erlatibozko esaldiak

Izen sintagmaren muina izen bat da. Muin horren inguruan osagarriak eta determinatzaileak ohi daude. Determinatzaile hori beste esaldi bat denean, esaldi hori erlatibozko esaldia deitzen dugu.

Erlatibozko esaldiek adjetiboaren funtzioa betetzen dute. Hau ulertzeko, ikus ditzagun ondoko esaldiok:

- mendian bizi den gizona ikusi dut
- mendiko gizona ikusi dut
- gizon begigorria ikusi dut

Azpimarkaturik dauden elementuek gizona hitza determinatzen dute.

Ikus dezagun adibide gisa, lehen esaldiaren analisia:

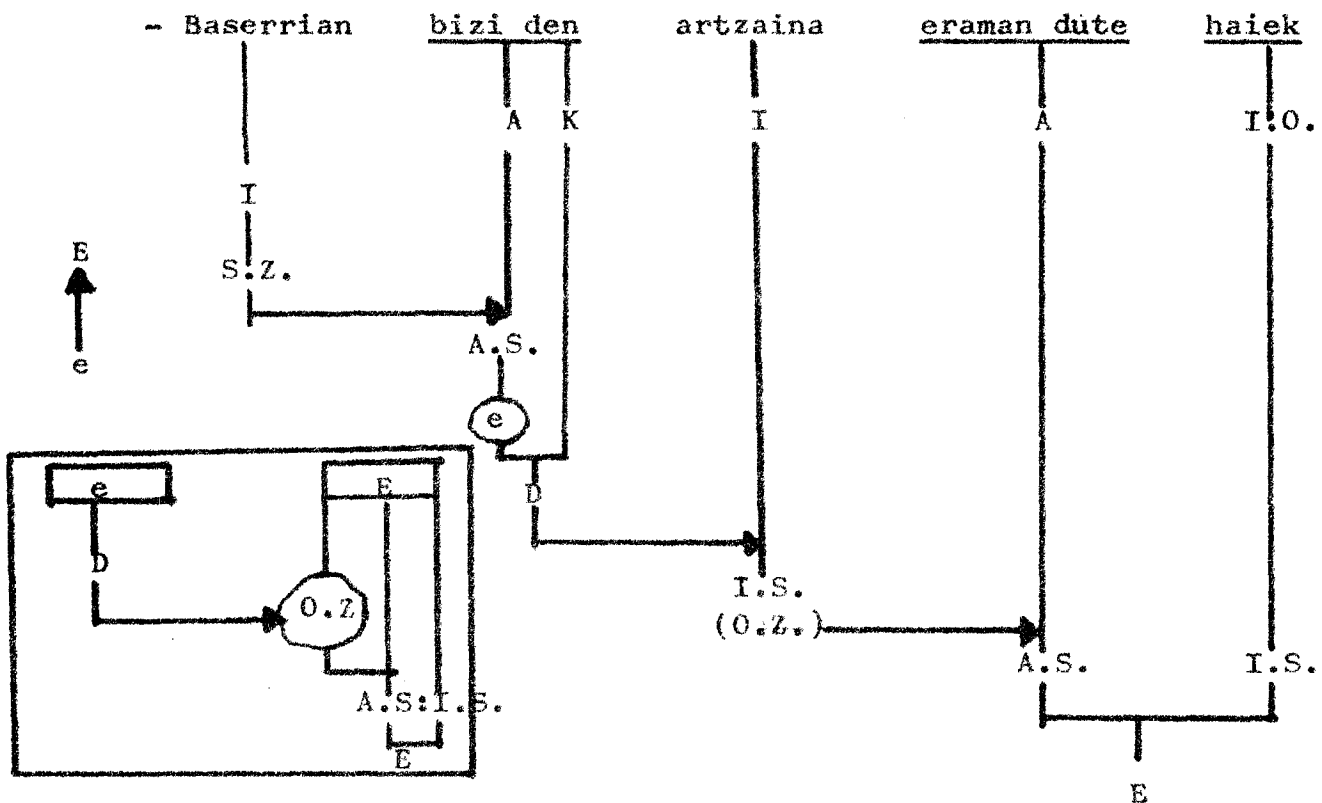

Bi esaldi daude:

- ... Nik ikusi dut gizona ... E esaldi nagusia
- ... mendian bizi da (den) ... e erlatibozko esaldia

Gizona izenez lotzen da, adjetibo gisa.

XV. mendean egin zuten gaztelu batetan bizi da gure aitta.

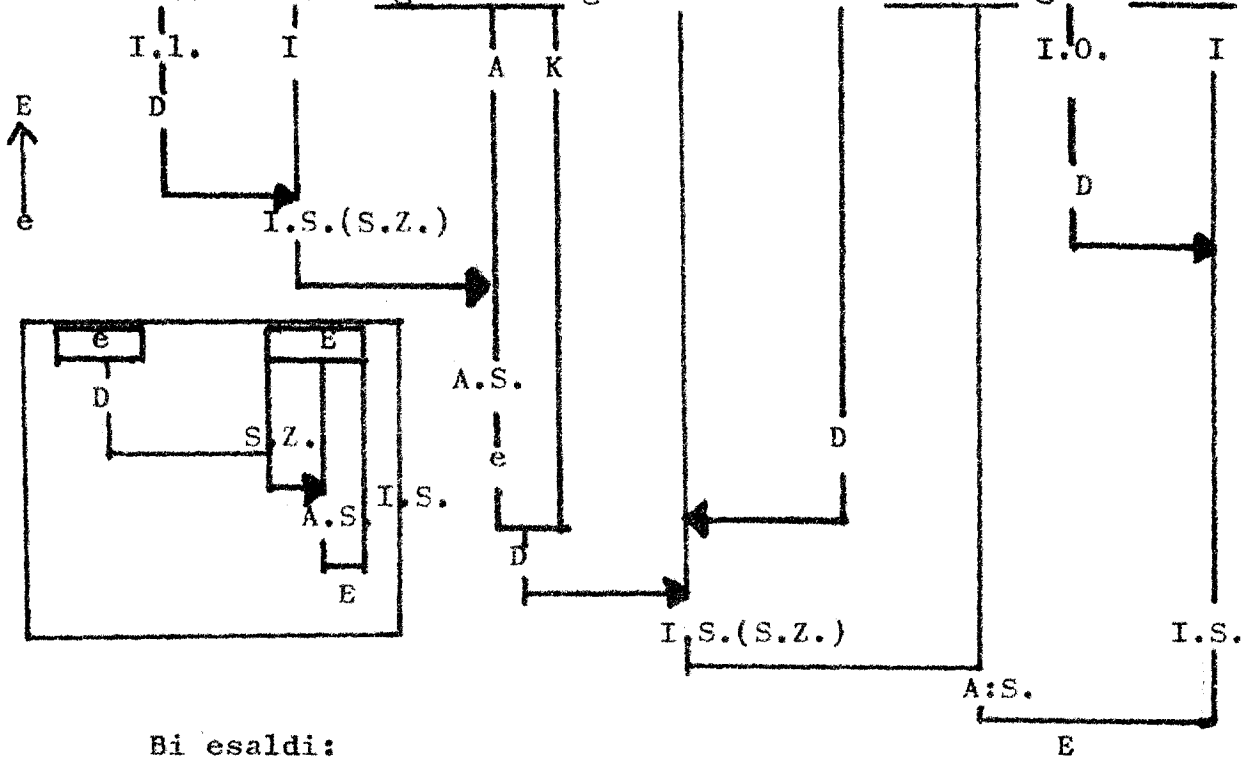

Bi esaldi:

XV. mendean egin zuten: menpeko esaldia. Erlatibozkoa; gaz-izenaz lotzen da, beronen determinatzaile delarik.

... Gaztelu batetan bizi da gure aitta: esaldi nagusia.

Gu heldu garen unean hurbildu zaigu maisu hura

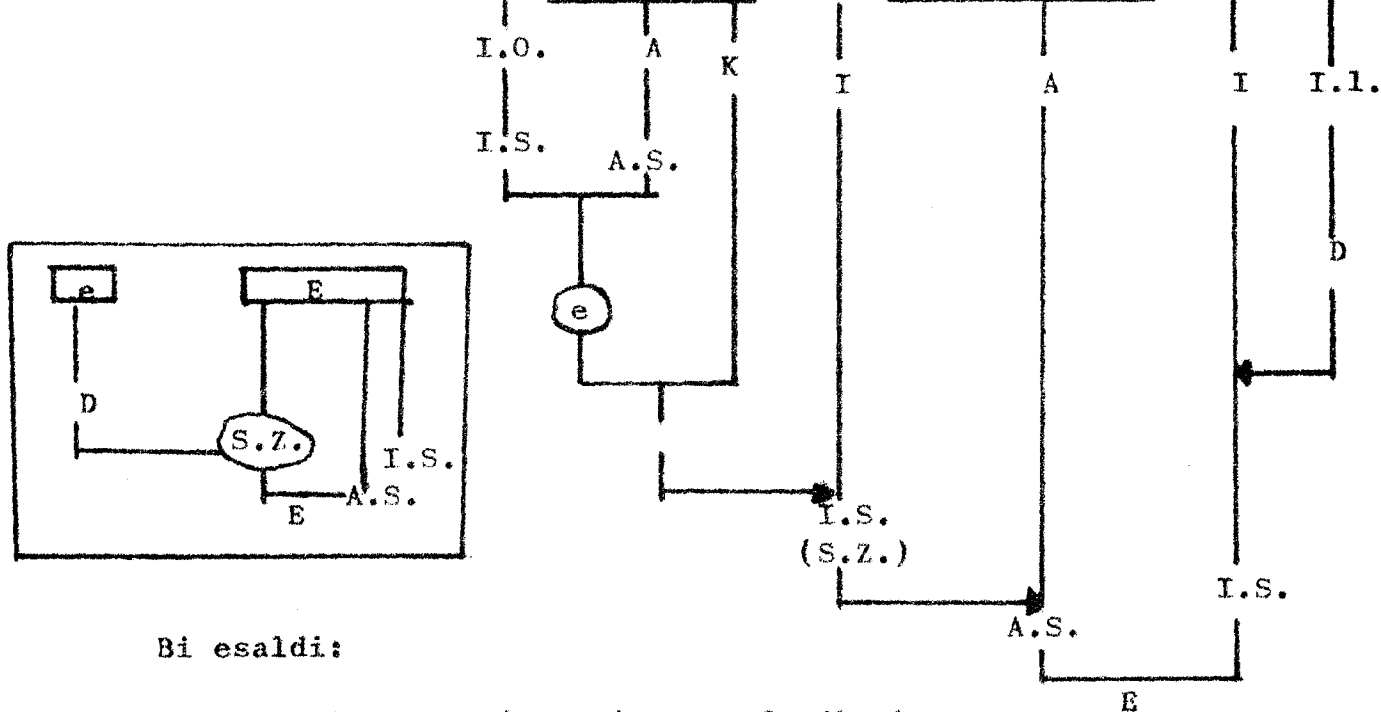

Bi esaldi:

... Gu heldu gara (garen) ... erlatibozkoa

... unean hurbildu zaigu maisu hura ... esaldi nagusia.

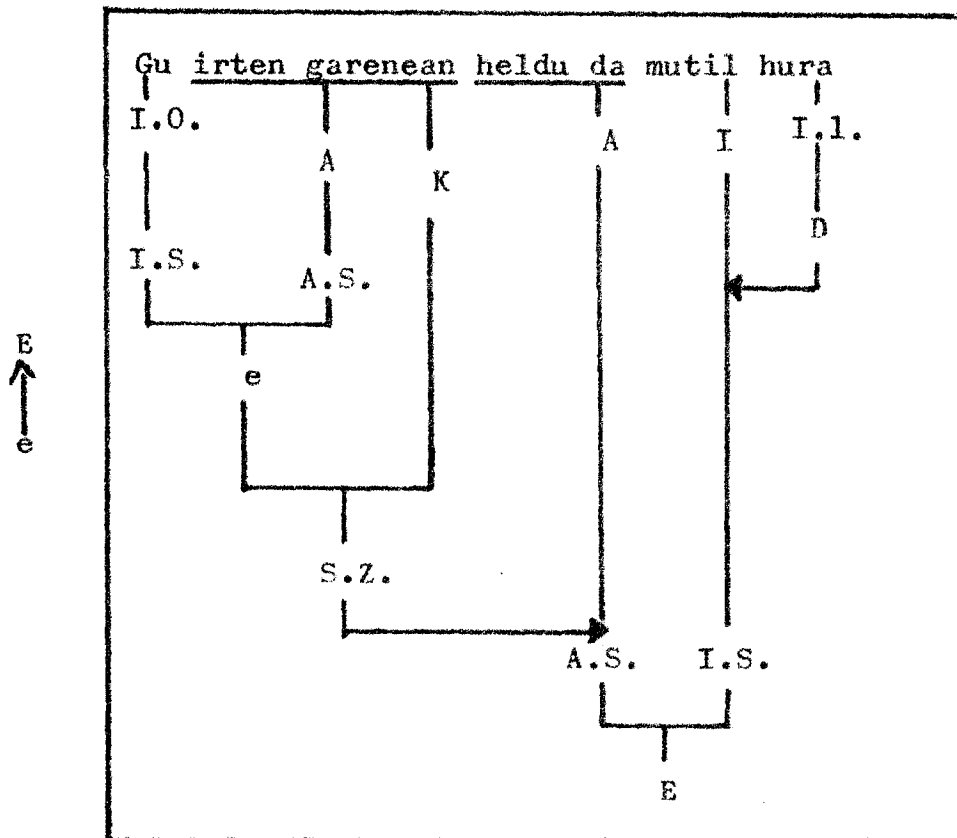

Bi esaldi:

... Gu irten gara (garenean): menpeko esaldia, denborazkoa, NOIZ galderari erantzuten baitio.

... heldu da mutil hura: esaldi nagusia.

Irten garenean ... irten garat+ent -ean ...

- en ... erlatibozko esaldiaren marka menpeko esaldi osoa substantibatzen du

- ean ... Inesibo singularrean edo singularraren desinentzia (NOIZ...

NON... Aurreko esaldia deklinatu egin daiteke. Izen baten funtzioa betetzen baitu.

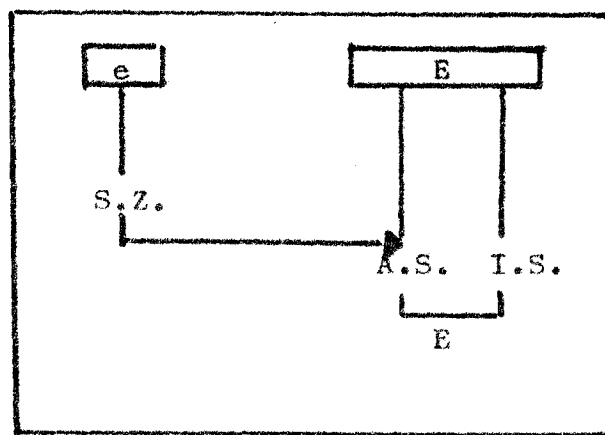

Denboraz, Atenasko hiria izan zen Greziako hiri guztietarik famatuena, han izan ohi ziren pertsonaia handi eta esko

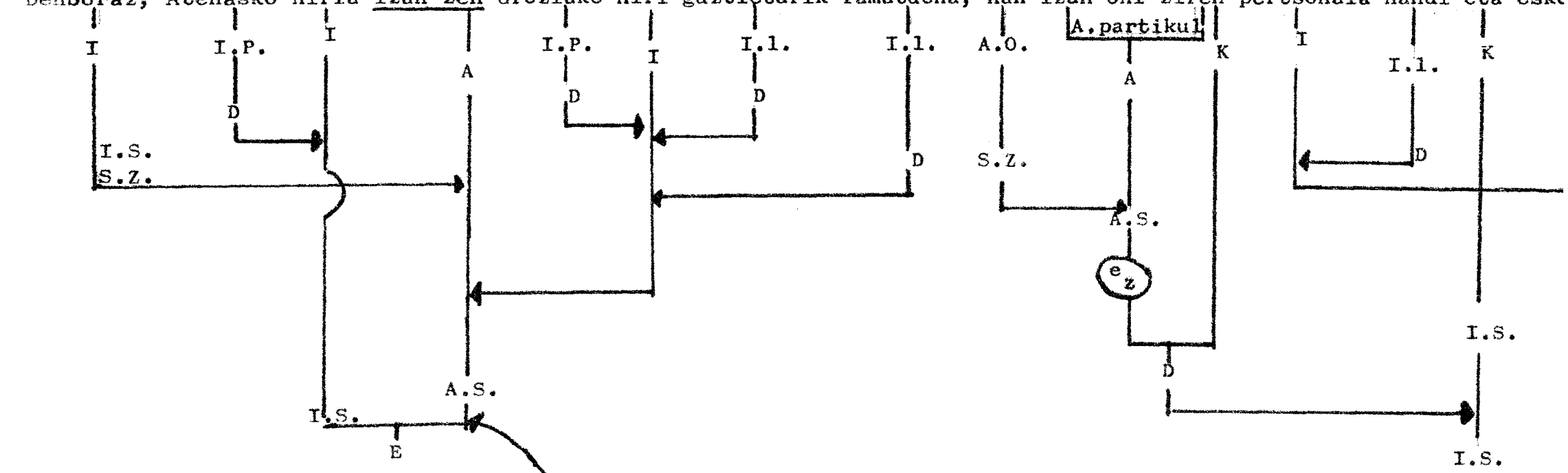

la-nagusi jakinak zirela kausa.

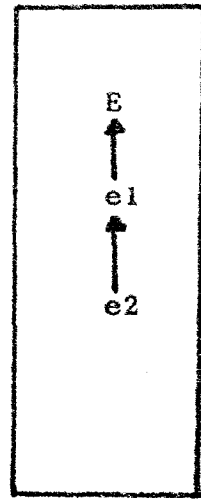
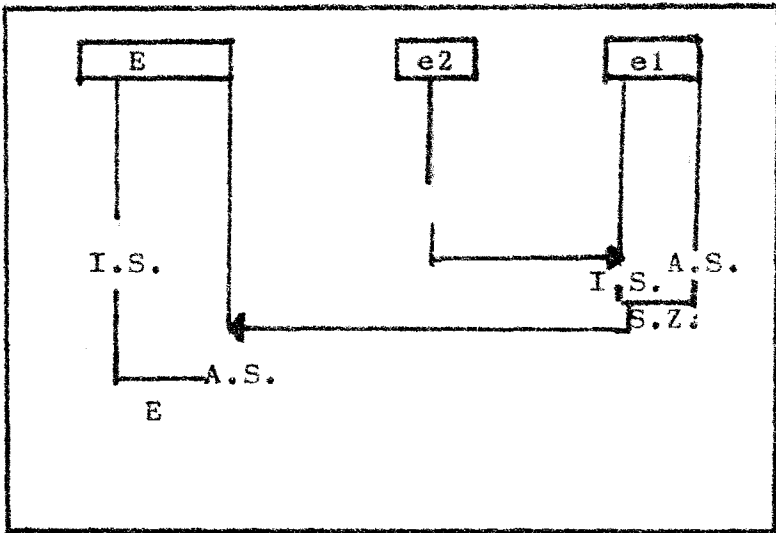
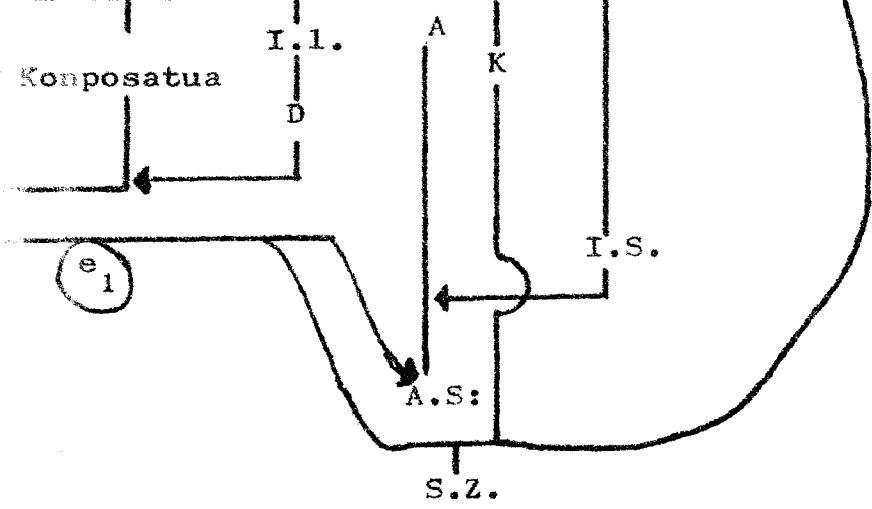

Bere ardiak ongi direla ^{e2} ikusten duen ²¹ orduan, artzaina laster ^E eseriko da arbolaren baten ondoan.

